

Electronics

Electronics are described in the accompanying electronics operating instruction manual.

Affichage digital

Pour les instructions d'utilisation du comparateur à l'affichage digital, voir dépliant séparé.

Digital-Anzeige

Bedienungsanleitung für Digital-Anzeige wird separat beige packt.

Operations

Mode d'utilisation

Bedienungsanleitung

1. Switching from internal to external measurement

1. Pour commuter du mode de mesure interne au mode de mesure externe

1. Umschalten zwischen Innen- und Aussenmessbetrieb

Push sliding carrier A firmly against the stop. Turn grub screw clockwise until resistance is felt. Lightly nip the grub screw C.

Faire glisser la partie mobile A et le maintenir fermement contre l'arrêt de blocage. Tourner la vis de blocage C dans le sens des aiguilles d'une montre jusqu'à ce-qu' elle résiste, mais sans la bloquer.

Meßschlitten A fest gegen den Anschlag schieben und gedrückt halten. Klemmschraube C gefühlvoll festziehen.

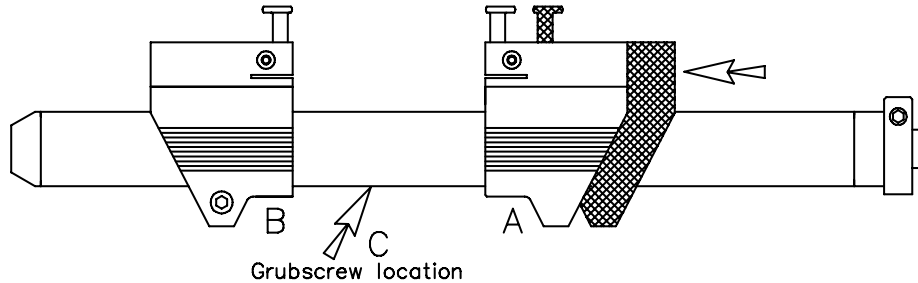

2. Switching from external to internal measurement

2. Pour commuter du mode de mesure externe au mode de mesure interne

2. Umschalten zwischen Aussen- und Innenmessbetrieb

Turn grub screw C anti-clockwise (approx 1/2 turn). The sliding carrier A will automatically return to rest against the opposite stop as indicated.

Tourner la vis de blocage C dans le sens inverse des aiguilles d'une montre. (c. 1/2 tour). La partie mobile A se remettra automatiquement en position de mesure interne.

Klemmschraube C ca. 1/2 Umdrehung gegen Uhrzeigersinn lösen. Gefederte Meßschlitten kehrt automatisch zur Ausgangsstellung gegen Anschlag zurück.

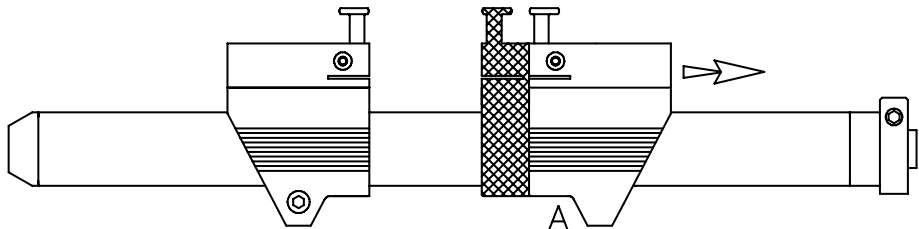

3. Removal and replacement of the extensions

Remove carrier B. Unscrew extension as shown below. Replace with required extension. Replace carrier B. Do not hold carrier A when unscrewing or replacing extension tube.

3. Montage et démontage des rallonges

Démonter la partie B. Dévisser la rallonge en place (cf croquis) et la remplacer par la rallonge souhaitée. Remonter la partie B. Ne pas tenir la partie A en desserrant pour la partie B remplacer.

3. Montieren und Demontieren der Verlängerungen

Halter B abmontieren. Verlängerung abschrauben (siehe unten) und durch gewünschte Verlängerung ersetzen. Halter B neu montieren. Beim Ab-bzo. Anschrauben der gewünschten Verlängerung, Meßschlitten A nicht festhalten.

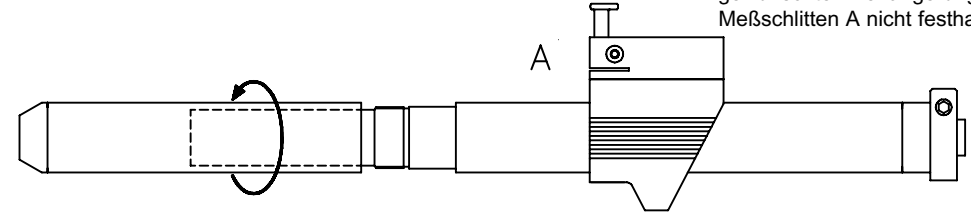

4. Setting the radial alignment of the carriers

To set alignment, remove accessories from the adaptors or arms and rest as shown on the edge of a surface plate. Slacken screw D indicated and re-tighten as adaptors are aligned.

4. Alignement des supports

Démonter les touches de mesure des palpeurs. Deserrer la vis D de la partie B. Plaquer soigneusement les parties A et B sur un marbre et resserrer la vis D de la partie B.

4. Radiale Einstellung des Meßschlittens und des Halters

Messeinsätze abmontieren. Klemmschraube D von Halter B lösen. Gerät so positionieren, daß die Halter auf einer Granitplatte o.ä. aufliegen (siehe Bild unten). Die Halter andrücken, bis sie parallel zueinander ausgerichtet sind. Klemmschraube D wieder anziehen.

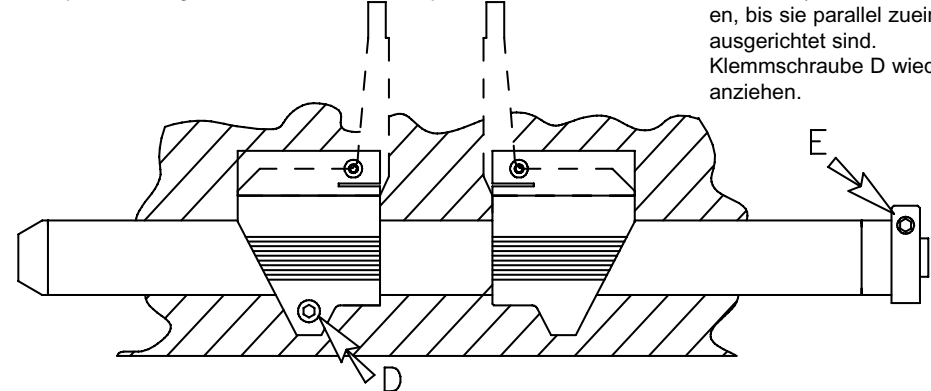

5. Rotation of indicator

The indicator is retained with a locking clamp E. Loosening the clamp screw permits indicator rotation.

5. Orientation de l'affichage rotatif

Pour modifier l'orientation du comparateur à affichage digital, desserrer la vis de blocage E, mettre le comparateur dans la position désirée et resserrer la vis E.

5. Drehbare Anzeige

Klemmschraube E lösen, um Anzeige zu drehen.

Suggested Configurations

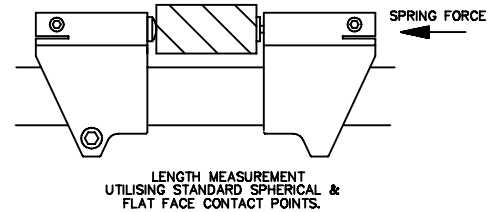
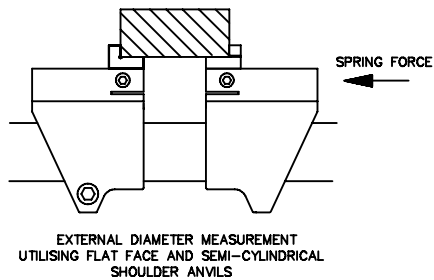
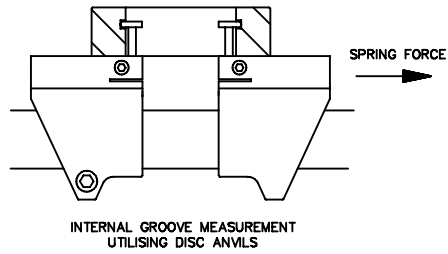
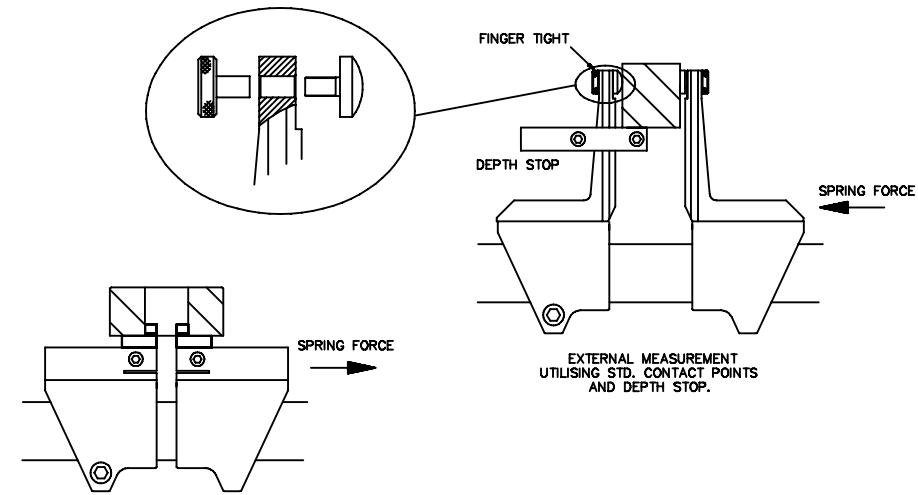

Universal Gauge
Operating
Instructions

Jauge de Mesure
Universelle
Instructions
d'utilisation

Universalmessgerät
Bedienungsanleitung